

BODY skull

Manual de usuario

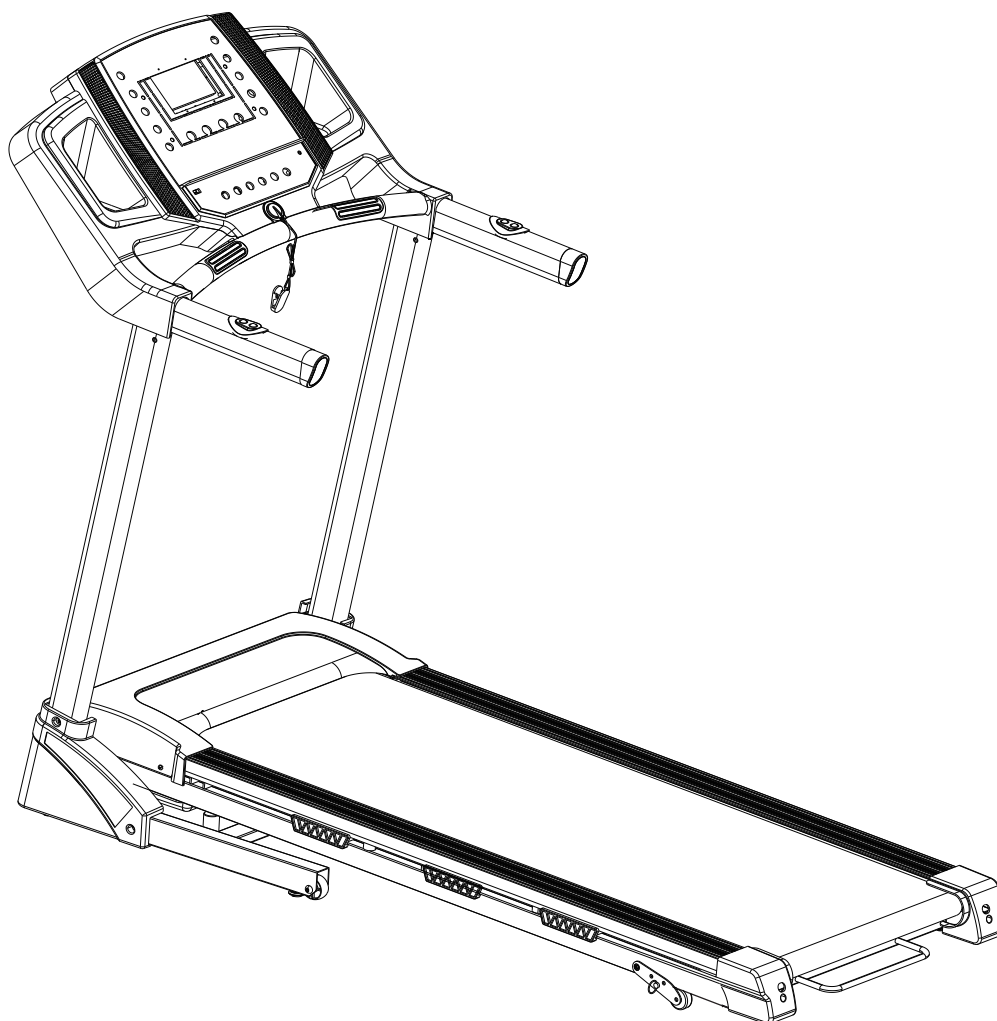

Nota: Lea atentamente el manual antes de usar el producto.

Para seguir los principios de sostenibilidad, podemos actualizar las máquinas cuando sea necesario y no se volverá a notificar. Si el manual no coincide con el producto, el producto real prevalecerá.

Contenido

1. Introducción del producto	1
2. Precauciones y advertencias de seguridad.....	3
3. Instrucciones de montaje	4
4. Cómo usar la cinta de correr.....	6
5. Mantenimiento rutinario.....	11

1. Introducción del producto

Cinta de correr para uso doméstico

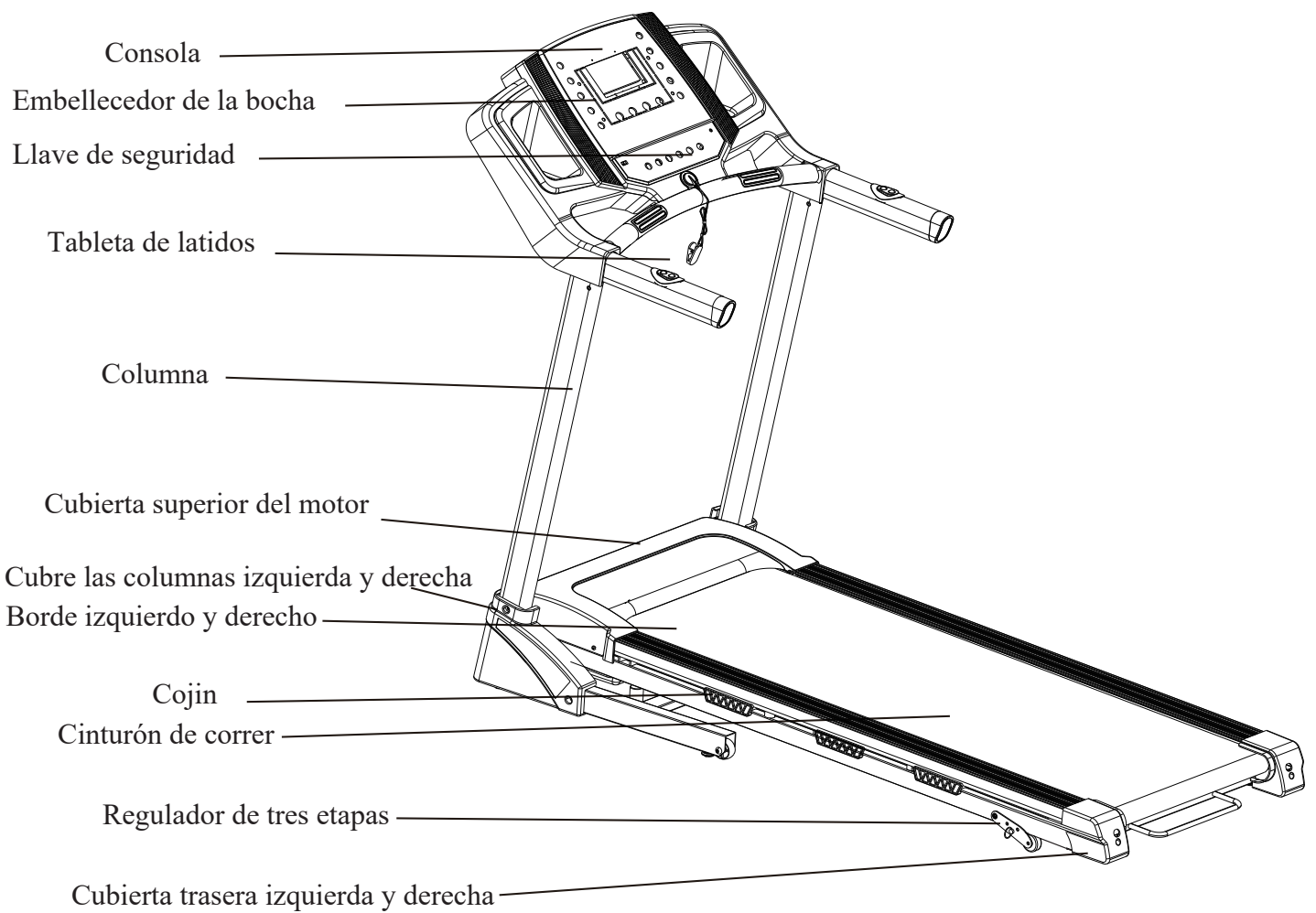

Parámetros principales y lista de piezas

Parámetros técnicos principales

NO.	Nombres de parámetros	Descripción
1	Voltaje de alimentación de entrada	CA 220-240V (50/60Hz)
2	Potencia del motor	3.0CV
3	Velocidades	1-16 KM/H
4	Área de pisada	450*1300 mm
5	Peso máximo del usuario	120 KG
6	Ampliar dimensión	1635*700*1265mm Multifunción 1670*700*1265mm
7	Función (opcional)	Masajeador

Lista de embalaje

NO.	Nombre	Cantidad por	Unidad
1	Máquina completa	Colocar	1
2	Bolsas para accesorios	Colocar	1
3	Cubierta de lados	Colocar	2
4	Masajeadores	Colocar	1

Lista de bolsas de accesorios

NO.	Nombre	Unidad	NO	Nombre	Unidad
1	Llave Allen de 6 mm	1	7	llaves de seguridad	1
2	Llave Allen de 5 mm	1	8	Aceite de silicona	1
3	Tornillos de cabeza plana hexagonal M8*45	2	9	Manual del usuario	1
4	Tornillos de cabeza plana hexagonal M8*16	6	11	Llave de extremo cruzado	1
5	Junta curva φ8	6			
6	Almohadilla plana 8	2			

2. Precauciones y advertencias de seguridad

Para su beneficio, lea atentamente las instrucciones antes de usar el producto.

1. Es responsabilidad del propietario asegurarse de que todos los usuarios de esta cinta de correr estén debidamente informados de todas las advertencias y precauciones.
2. La cinta de correr no está diseñada para ser utilizada por personas con discapacidades físicas, sensoriales o mentales, capacidades o falta de experiencia y conocimiento, a menos que se les haya dado supervisión o Instrucciones sobre el uso de la cinta de correr por parte de una persona responsable de su seguridad.
3. La cinta de correr está diseñada únicamente para uso doméstico. Mantenga la cinta de correr en interiores, lejos de la humedad y polvo. No coloque la cinta de correr en un garaje, patio cubierto ni cerca del agua.
4. Coloque la cinta de correr sobre una superficie nivelada, con al menos 2,4 m (8 pies) de espacio detrás de ella y 0,6 m (2 pies) de espacio a cada lado. No coloque la cinta de correr sobre ninguna superficie que bloquee las aberturas de ventilación.
5. Mantenga siempre a los niños y a las mascotas alejados de las cintas de correr.
6. Nunca permita que haya más de una persona en la cinta de correr al mismo tiempo.
7. Use ropa deportiva adecuada mientras usa la cinta de correr. No use ropa suelta que pueda no se atrape en la cinta de correr. Siempre use calzado deportivo. Nunca use la cinta de correr descalzo, usando solo medias o sandalias.
8. Al conectar el cable de alimentación, enchúfelo a un circuito con toma de tierra. No conecte ningún otro aparato. deberían estar en el mismo circuito.
9. Mantenga el cable de alimentación alejado de superficies calientes.
10. Nunca mueva la cinta de correr mientras esté apagada. No utilice la cinta de correr si la alimentación está apagada, si el cable o el enchufe están dañados, o si la cinta de correr no funciona correctamente.
11. Utilice siempre el clip mientras usa la cinta de correr.
12. Siempre colóquese sobre los rieles para los pies al iniciar o detener la cinta de correr.
13. Cuando una persona camina en la cinta de correr, el nivel de ruido de la cinta aumentará.
14. Mantenga los dedos, el cabello y la ropa alejados de la cinta de correr en movimiento. Ajuste la velocidad de la cinta de correr en pequeños incrementos.
15. El monitor de frecuencia cardíaca no es un dispositivo médico. Varios factores, incluido el movimiento del usuario, pueden afectar la precisión de las lecturas de frecuencia cardíaca. El monitor de frecuencia cardíaca está diseñado únicamente como ayuda para el ejercicio. al interpretar las tendencias de la frecuencia cardíaca en general.
16. Nunca deje la cinta de correr desatendida mientras esté en uso. Retire siempre la llave de seguridad y pulse el botón de encendido. Coloque el interruptor en la posición de apagado y desenchufe el cable de alimentación cuando la cinta de correr no esté en uso.
17. No intente mover la cinta de correr hasta que esté correctamente ensamblada.
18. Al plegar o mover la cinta de correr, asegúrese de que esté colocada de forma segura en la posición de almacenamiento. No utilice la cinta de correr mientras esté plegada.
19. No cambie la inclinación de la cinta de correr colocando objetos debajo de la misma.
20. Nunca introduzca ningún objeto en las aberturas de la cinta de correr.
21. Inspeccione y apriete correctamente todas las piezas antes y después de cada uso de la cinta de correr.
22. Desenchufe siempre el cable de alimentación inmediatamente después de su uso, antes de limpiar la cinta de correr y antes de realizar los procedimientos de mantenimiento y ajuste.
23. El ejercicio excesivo puede provocar lesiones graves o la muerte. Si se produce un desmayo, dificultad para respirar o dolor mientras Si va a hacer ejercicio, deje de usar la cinta de correr inmediatamente.

3. Ensamblaje

Antes del montaje, afloje primero todos los tornillos. Apriete los tornillos hasta que todo el montaje del marco esté hecho.

Instrucciones de montaje

1. Coloca todos los accesorios extendidos sobre el suelo.

a. Dos personas sujetan la base y el bastidor principal con las manos a ambos lados de la máquina.

NOTA: No lo sujete por la parte delantera ni trasera, existe riesgo de pinzamiento de la mano. Tómelo con cuidado. Saca la cinta de correr de la caja de cartón y colócala plana en el suelo.

b. Corta las ataduras a ambos lados de la base y luego gira lentamente y levanta los soportes verticales izquierdo y derecho, columna y consola en la dirección que se muestra en la figura siguiente. NOTA: Al levantar la consola, tenga cuidado con la sujeción manual y no corte el cable de conexión dentro la columna vertical derecha).

c. Luego, una persona sostendrá la columna vertical y no la soltará, lista para el siguiente paso.

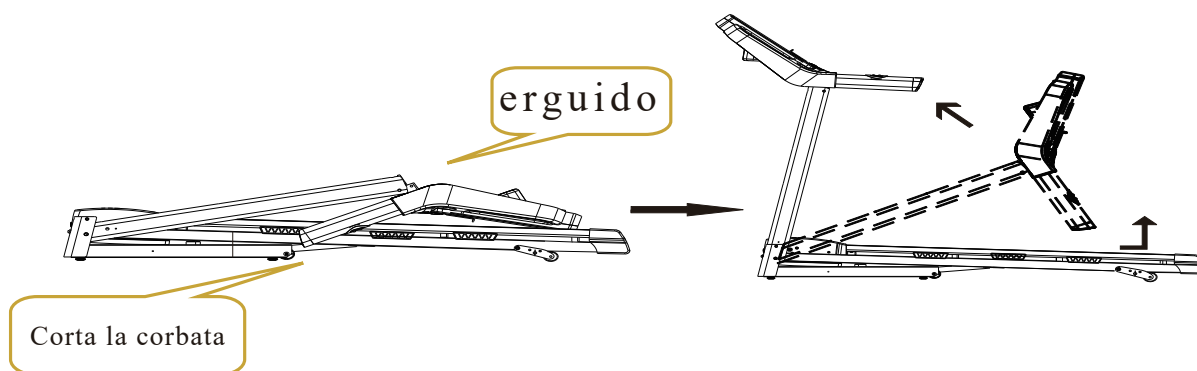

2. Pase dos tornillos de cabeza plana con hexágono interior M8*45 a través de la base y fíjelos con una llave Allen del número 5. Fije la columna vertical a la base con cuatro tornillos Allen de cabeza plana M8*16 y cuatro juntas curvas $\phi 8$ con una llave Allen del número 5.

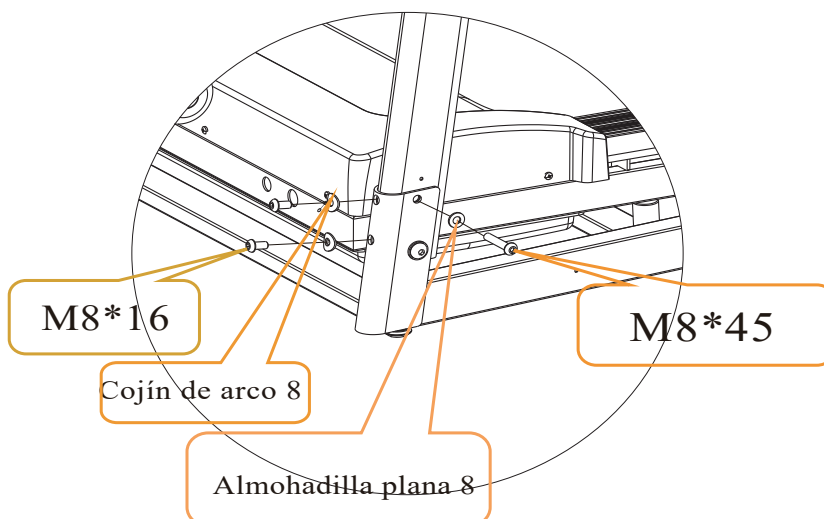

3. Fije el soporte del instrumento a la columna vertical con dos tornillos combinados de cabeza hexagonal M8*16 y dos juntas curvas de $\phi 8$ con una llave Allen del n.º 5. Sujete suavemente los tubos de la columna por ambos lados. Al apretar los tornillos, la consola no debe pellizcar el cable en la columna vertical derecha.

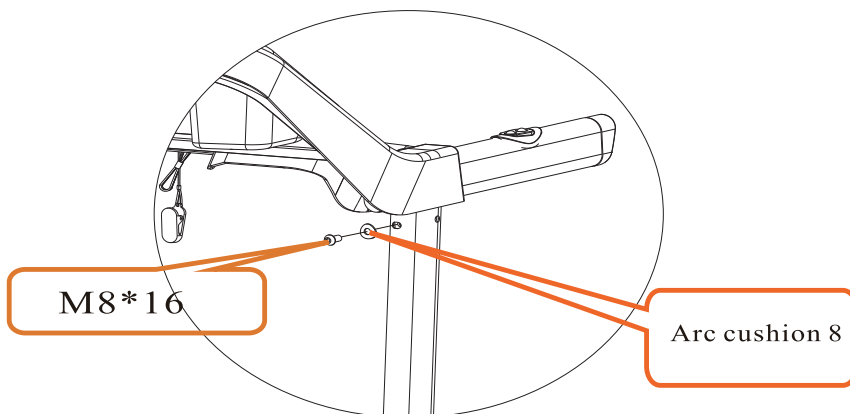

4. Afloje los cuatro tornillos M4x25 a ambos lados de la base con una llave Allen del n.º 6. Coloque las tapas protectoras izquierda y derecha en la base, respectivamente, y apriete los cuatro tornillos M5x15 con una llave Allen del n.º 6. Arriba se muestran los pasos de montaje de las cintas de correr multifunción.

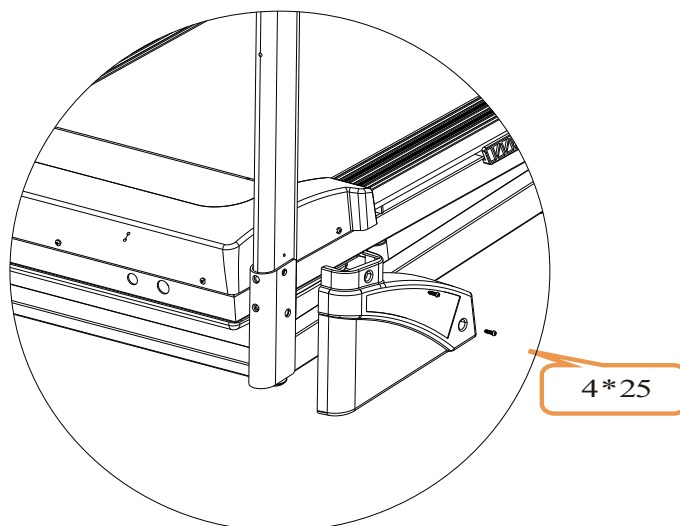

Coloque la llave de seguridad en la posición que se muestra en la figura siguiente. Conecte el cable de alimentación al enchufe y pulse el interruptor de encendido situado en la parte frontal de la cubierta del motor (se encenderá la luz roja del interruptor) y la pantalla de la consola se iluminará. Pulse la tecla «INICIO» para comenzar su entrenamiento.

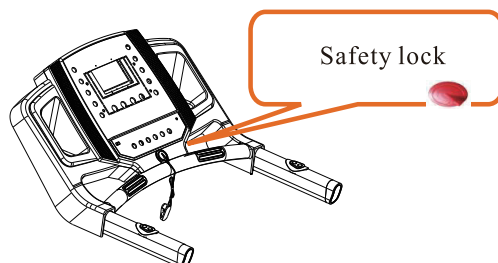

Parada de emergencia: Al retirar la llave de seguridad, se desconecta la alimentación eléctrica, pero la parte de baja corriente permanece encendida. Esta operación no está controlada por software. Por su seguridad, utilice siempre el clip de la llave de seguridad mientras usa la cinta de correr.

NOTA: Por favor, confirme que todos los tornillos estén apretados de manera uniforme y firme después del montaje, y asegúrese de que no falte ninguna pieza antes de su uso.

4. Cómo usar la cinta de correr

Usando la cinta de correr

1. Inserte el enchufe de alimentación correctamente y encienda el interruptor (luz roja ENCENDIDA) (1). Cuando la luz esté encendida, con un Sonará un pitido y la pantalla se iluminará.

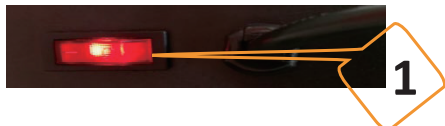

2. Instrucciones para la llave de seguridad

Mantenga la llave de seguridad fuera del alcance de los niños cuando la cinta de correr no esté en uso. Coloque la silicona. Mantenga el f rasco de aceite fuera del alcance de los niños. Si se ingiere o entra en contacto con los ojos por accidente, enjuague c on abundante agua. Agua corriente y consulte a un médico de inmediato. La c inta de c orrer solo se puede encender cuando la llave de seguridad se coloca en el área amarilla de la consola. Enganche el Coloque la llave de seguridad en la ropa cuando utilice la cinta de correr para evitar accidentes. Vuelva a colocar la llave de seguridad cuando Continúe utilizando la cinta de correr.

3. Instrucciones de p legado

Cinta de correr plegable: Plegar la cinta de correr ahorra espacio; antes de plegarla, apague el interruptor de encendido. la c inta de c orrer y desenchufe el cable de alimentación. Levante la cinta de correr con las manos hasta que la cinta de correr se atasque. el p estillo de almacenamiento hidráulico. Baje la z ona d e l a cinta: Golpee suavemente el pestillo de almacenamiento hidráulico con los pies. La cinta de correr se bajará lentamente. descenden hasta el suelo, como se muestra en la siguiente figura:

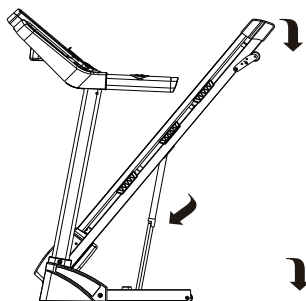

4. Inclinación m anual de 3 niveles Para

ajustar la inclinación, extraiga el pasador de la inclinación original e insértelo en el orificio de la inclinación a la que desea ajustar.

Nota: La inclinación en ambos lados debe ajustarse al mismo nivel y los pasadores deben estar bien fijados antes de su uso.

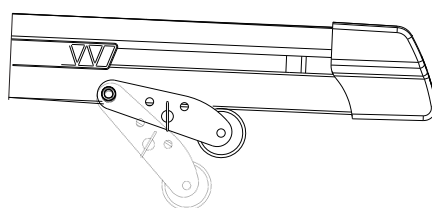

5. Instrucciones de la consola

Instrucciones de los botones

1. Inicio: Normalmente comienza después de 3 segundos de cuenta regresiva.
2. Programas: 1 programa para medir la grasa corporal, 3 programas con cuenta regresiva fija y 12 programas automáticos.
3. Función de la llave de seguridad: Cuando se desconecta la llave de seguridad, la cinta de correr se detendrá gradualmente y sonará una alarma "Di". Vuelva a colocar la llave de seguridad y todos los datos se borrarán en 2 segundos.

En cualquier caso, la cinta de correr se detendrá al desconectar la llave de seguridad. Aparecerá un mensaje en la pantalla. Vuelva a conectar la llave de seguridad y la pantalla se restablecerá a su estado inicial.

Aclaración sobre botones y consola



1. Botón de inicio/parada:

Botón de inicio: cuando la alimentación esté encendida, pulse el botón de inicio, la pantalla mostrará "1 km/h" y la cinta de correr se pondrá en marcha.comienza.

Tecla de parada: cuando la cinta de correr esté en funcionamiento, pulse el botón de parada, se borrarán todos los datos y se reiniciará.La cinta de correr se detiene gradualmente por completo y vuelve al modo manual.



2. Tecla de programa

En modo de espera, presione esta tecla para alternar entre las opciones

1) programa manual El modo

manual es el modo de funcionamiento predeterminado del sistema y la velocidad predeterminada del modo manual es 1 KM/H, la velocidad máxima es 16 KM/H.

2) 12 programas automáticos (P1 a P12) 3) 1 programa de grasa corporal



3. Tecla de modo

En modo de espera, pulse esta tecla para acceder a las opciones de modo:

1) modo manual

2) 3 modos de carrera con cuenta regresiva: modo de cuenta regresiva de tiempo, modo de cuenta regresiva de distancia y calorías. Modo de cuenta regresiva de tiempo "0:00", modo de cuenta regresiva de tiempo "30:00", cuenta regresiva de distancia "1.00". modo, modo de cuenta regresiva de "50.0" calorías.

Tras seleccionar el modo, pulse la tecla "START/STOP" para comenzar.

4. Tecla de velocidad ±

Utilice estas teclas para ajustar la velocidad de la cinta de correr en 0,1 KM/pulsación, pulse "+" para aumentar la velocidad y "-" para disminuir la velocidad.

5. Teclas de acceso rápido "5/6/7/8/9/10/11/12/13/14"

6. Utilice estas teclas para ajustar la velocidad de la cinta de correr a 5/6/7/8/9/10/11/12/13/14 KM/H.

Función de visualización

1. Visualización de velocidad

Muestra el valor actual de la velocidad de carrera.

2. Visualización de la hora

Muestra la hora en modo manual y el tiempo de cuenta regresiva en los modos y programas automáticos.

3. Visualización de distancia

Muestra la distancia acumulada en modo manual y programas. Muestra la cuenta regresiva de distancia en modo automático.

4. Visualización de calorías

Muestra las calorías acumuladas en modo manual y programas. Muestra la cuenta regresiva de calorías en modo automático.

5. Visualización de la frecuencia cardíaca

Muestra la frecuencia cardíaca.

6. Visualización de grasa corporal

Muestra el porcentaje de grasa corporal.

Rango de datos de cada ventana de **TIEMPO**:

0:00 – 99.59 (MIN)

DISTANCIA: 0,0 – 99,9 (KM)

CALORÍAS: 0 – 999 (C)

PULSO: 70 – 140 (LPM)

12 Programas Automáticos

Cada programa se divide en 10 segmentos, y el tiempo de ejecución de cada segmento se distribuye uniformemente. A continuación se muestra una distribución del tiempo de ejecución de 12 programas.

Time period formula		Time set/10 period=Run time and down time period									
		1	2	3	4	5	6	7	8	9	10
P1	SPEED	3	3	6	5	5	4	4	4	4	3
P2	SPEED	3	3	4	4	5	5	5	6	6	4
P3	SPEED	2	4	6	8	7	8	6	2	3	2
P4	SPEED	3	3	5	6	7	6	5	4	3	3
P5	SPEED	3	6	6	6	8	7	7	5	5	4
P6	SPEED	2	6	5	4	8	7	5	3	3	2
P7	SPEED	2	9	9	7	7	6	5	3	2	2
P8	SPEED	2	4	4	4	5	6	8	8	6	2
P9	SPEED	2	4	5	5	6	5	6	3	3	2
P10	SPEED	2	5	7	5	8	6	5	2	4	3
P11	SPEED	2	5	6	7	8	9	10	5	3	2
P12	SPEED	2	3	5	6	8	6	9	6	5	3

Programa de grasa corporal

1. Cuando la cinta de correr se detenga, pulse la tecla de programa para seleccionar el programa de prueba de grasa corporal "GRASA".
2. Pulse la tecla de programa "PROG" para entrar en el programa de prueba de grasa corporal. Pulse esta tecla "MODE" para establecer los parámetros correspondientes: F-1 - género, F-2 - edad, F-3 - altura, F-4 - peso. Presione la tecla de aumentar o disminuir para ajustar el valor establecido (F-1... F-4); Luego, cuando se muestre F-5, mantenga presionada la tecla Utilizará sensores de frecuencia cardíaca en ambas manos y su índice de masa corporal se mostrará después de 8 segundos.
3. F-1 se muestra primero después de ingresar a la función de prueba de grasa corporal, lo que indica que el género debe ser Ingresado en este momento. 0 indica masculino y 1 indica femenino. Presione para aumentar o disminuir la velocidad. teclas para seleccionar la entrada.
4. F-2 se muestra al presionar la tecla de modo, lo que indica que ingresa a la configuración de edad. 30 (años) es mostrado en la ventana de configuración. Presione las teclas de aumentar o disminuir velocidad para ajustar la edad. El rango de edad recomendado es de 10 a 99 años.
Se muestra F-3 al presionar la tecla de modo, lo que indica que ingresa al ajuste de altura. 170 (cm) es se muestra en la ventana de configuración. Pulse el
5. Utilice las teclas de aumento o disminución de velocidad para ajustar la altura. El rango de ajuste es de 100 a 199 cm.
6. F-4 se muestra al presionar la tecla de modo, lo que indica que ingresa al ajuste de peso. 80 (kg) es se muestra en la ventana de configuración. Presione las teclas de aumentar o disminuir la velocidad para ajustar el peso. El rango de ajuste es de 20 a 200 kg.
7. "----" se muestra en la ventana de configuración cuando se presiona la tecla de modo, lo que indica que se ingresa a la configuración de Medición de la grasa corporal. Sujete los sensores de pulso con ambas manos y se mostrará el valor de la grasa corporal. En 8 segundos, muestra XX (porcentaje de grasa corporal).
8. Según el estándar de los asiáticos, un porcentaje de grasa corporal inferior al 19% indica delgadez, entre el 20% y el 25% indica obesidad. El peso ideal, entre 25 y 29 indica sobrepeso, y más de 30 indica obesidad. Estos datos Es solo para fines de referencia, no puede utilizarse como datos médicos.

F-1	Género	0-Masculino	1-Mujer
F-2	Edad	10-99	
F-3	Altura	100-200	
F-4	Peso	20-150	
F-5	Tasa de grasa	≤19	Bajo peso
		20 - 25	Normal
		25- 29	Sobrepeso
		≥30	Obesidad

3. Configuración de parámetros de el modo

La configuración inicial de la cuenta regresiva de tiempo es de 15 minutos. La configuración inicial de la cuenta regresiva de calorías es de 50 kcal.

El ajuste inicial de la cuenta regresiva de distancia es de 1,0 kilómetros. Orden de ciclismo: tiempo, distancia y calorías.

1. Configuración de calorías: presione la tecla "MODE" y la sección de calorías en la pantalla parpadeará; luego presione la tecla de velocidad. +/- para ajustar las calorías que desee.
2. Ajuste de la hora: pulse la tecla "MODE" y la sección de la hora en la pantalla parpadeará; finalmente, pulse la tecla de velocidad. +/- para ajustar la hora que necesite.
3. Ajuste de distancia, pulse la tecla "MODE" y la sección de distancia de la pantalla parpadeará, finalmente pulse la tecla Velocidad +/- para ajustar la distancia.

Traducción de códigos de error

Error código	Descripción	Solución
E1	Comunicación anormal: cuando la alimentación está encendida, la conexión entre el controlador inferior y la consola está anormal.	Posible causa: La comunicación entre el controlador inferior y la consola está bloqueada; revise cada unión entre el controlador y la consola y asegúrese de que cada núcleo esté completamente enchufado. Revise el cable de conexión; reemplácelo si está dañado.
E2	No hay señal del motor	Posible causa: Compruebe si el cable del motor está conectado. Bien; si no, vuelva a conectar el cable del motor. Compruebe el cable del motor para ver si está dañado o si huele a quemado; si es así, reemplaza el motor. Compruebe el sensor de velocidad para ver si está correctamente instalado o si está dañado.
E5	Protección contra sobrecorriente: Durante el funcionamiento, el controlador inferior detecta que la corriente supera los 6 A durante más de 3 artículos de segunda clase.	Posible causa: La sobrecarga provoca una corriente excesiva y el sistema se detiene por autoprotección, o bien alguna pieza se atasca, lo que hace que el motor se detenga. Ajuste la cinta de correr y reiníciela. Compruebe si hay olor a líquido o a quemado mientras el motor está en marcha; de ser así, sustituya el motor. Compruebe si el controlador huele a quemado; de ser así, sustituya el controlador. Compruebe la tensión de la fuente de alimentación; si no coincide con las especificaciones, cámbiela a la tensión correcta y vuelva a probar la máquina.
E6	Protección contra sobretensiones: el voltaje o el motor a normales provocan una falla en el circuito que acciona el motor.	Posible causa: Compruebe si el voltaje de la fuente de alimentación es un 50 % inferior al voltaje normal, utilice el voltaje correcto y vuelva a probar la máquina; compruebe si el controlador tiene olor a quemado y reemplácelo; compruebe si el cable del motor está conectado y vuelva a conectarlo.
E7	Sin llave de seguridad	Coloca la llave de seguridad en el lugar correcto.

Entrada de audio (opcional para el equipo del usuario)

1. Entrada USB: Reproducción de música desde USB a través de los altavoces de las cintas de correr. Altavoces Bluetooth Conecta el teléfono a la cinta de correr mediante Bluetooth y reproduce la música del teléfono a través de los altavoces de la cinta.

Aplicación Bluetooth Si su cinta de correr incluye control inalámbrico mediante aplicación, podrá controlarla a través de la aplicación "FitShow". La aplicación registrará tu entrenamiento durante su funcionamiento. Escanee el código QR para descargar la aplicación FitShow:

5. Mantenimiento rutinario

Advertencia: Desenchufe el cable de alimentación antes de limpiar la cinta de correr y antes de realizar los procedimientos de mantenimiento y ajuste.

1. Mantenimiento regular El mantenimiento regular es importante para un rendimiento óptimo y para reducir el desgaste. Inspeccione y apriete correctamente. Revise todas las piezas antes y después de cada uso de la cinta de correr. Reemplace cualquier pieza desgastada de inmediato. Limpie la cinta de correr con regularidad y mantenga la banda limpia y seca. Limpie las partes exteriores de la cinta de correr con un paño húmedo. **IMPORTANTE:** No rocíe líquidos directamente sobre la cinta de correr. Para evitar daños a la Consola: mantenga los líquidos alejados de la consola. Seque bien la cinta de correr con una toalla suave.

2. Alineación de la correa de transmisión Para aprovechar mejor la cinta de correr y optimizar sus funciones, es necesario ajustar la carrera. Coloque el cinturón en la mejor posición. 1. Coloque la cinta de correr eléctrica en posición horizontal sobre el suelo. 2. Haga funcionar la cinta de correr eléctrica a una velocidad de 6-8 KM/H. 3. Si la correa de funcionamiento está más cerca de la derecha, gire el perno de ajuste derecho media vuelta en el sentido de las agujas del reloj y luego gire el tornillo de ajuste izquierdo media vuelta en sentido contrario a las agujas del reloj. (Imagen B)

4. Si la correa de funcionamiento está más cerca de la izquierda, gire el perno de ajuste izquierdo media vuelta en el sentido de las agujas del reloj y luego gire el tornillo de ajuste derecho media vuelta en sentido contrario a las agujas del reloj. (Imagen A)



Imagen A

Imagen B

3. Ajuste de la tensión de la correa multicuña

Después de usar la cinta de correr durante un tiempo, la cinta multicuña puede aflojarse debido a la abrasión, es necesario un ajuste adecuado para garantizar un uso seguro:

1) Juicio: Durante la carrera, la cinta de correr muestra pausas ocasionales. Esto indica que la cinta de correr o la cinta multicuña está floja y es necesario ajustar la tensión. Método para determinar qué pieza está suelta: Retire los 4 tornillos de la cubierta protectora trasera, encienda la velocidad de la cinta de correr a 1 KM/H. Colócate sobre la cinta de correr, agárrate a los pasamanos y corre en la cinta de correr. La cinta se ajusta ligeramente. (Recomendamos usar la cinta de correr con el propio peso del usuario).

A. El paso instantáneo no puede detener el cinturón, la tensión es la adecuada.

B. Si su paso instantáneo detiene la cinta de correr, pero la cinta de múltiples cuñas y el rodillo anterior están Si sigue funcionando, indica que la correa de correr está floja.

C. Si observa que el paso instantáneo detiene la cinta de la cinta de correr y la cinta multicuña, pero el motor sigue funcionando, lo que indica que la correa multicuña está floja y requiere ajustes adecuados. debe hacerse para facilitar el uso seguro

2) Utilice una llave inglesa para ajustar los tornillos de la base del motor según sea necesario. Mientras tanto, con cuidado Voltee la correa multicuña entre el eje del motor y el rodillo delantero, si está demasiado floja, La correa multicuña se voltearía al 100%; si está demasiado apretada, el grado para voltear la correa sería limitado. La condición correcta debería ser girar la correa multicuña un 80% después del ajuste. Ajustarla tensión del cinturón multicuña hasta que esté en las condiciones adecuadas.

3) Bloquee la base del motor e instale la cubierta frontal.

4. Lubricante para la banda de rodadura La plataforma y la cinta de correr de la cinta de correr han sido lubricadas en fábrica. Fracción entre la La cinta de correr y el estribo tienen una gran influencia en la vida útil y el rendimiento del vehículo eléctrico. cinta de correr; por lo tanto, es necesario aplicar lubricante regularmente. También le aconsejamos revisar la placa regularmente. Si la La superficie de la tabla está dañada; póngase en contacto con nuestro centro de atención al cliente. Aconsejamos utilizar el lubricante entre la cinta de rodadura y el estribo siguiendo el programa que se indica a continuación:

- Usuario de uso ligero (uso <3 horas por semana): una vez al mes.

- Usuario de uso intensivo (más de 7 horas semanales): una vez cada quince días.

Para proteger mejor la cinta de correr y mantenerla en óptimas condiciones, se recomienda apagarla después de dos horas de uso continuo y dejarla reposar durante 10 minutos antes de volver a usarla. Si la cinta de correr está demasiado floja, se producirá un deslizamiento durante el funcionamiento; si está demasiado tensa, puede reducir el rendimiento del motor y aumentar el desgaste del rodillo y de la cinta. Levante ambos lados de la cinta entre 50 y 75 mm cuando la tensión sea la adecuada.

Aplicación de aceite de

silicona Paso 1 : Levante ligeramente la cinta de correr.

Paso 2 : Abra la botella de aceite de silicona y aplique el aceite en los laterales del estribo, como se muestra en la imagen a continuación.

