

BODY

skull

DRB - 3P/DRB - 6P
MANUAL DEL USUARIO

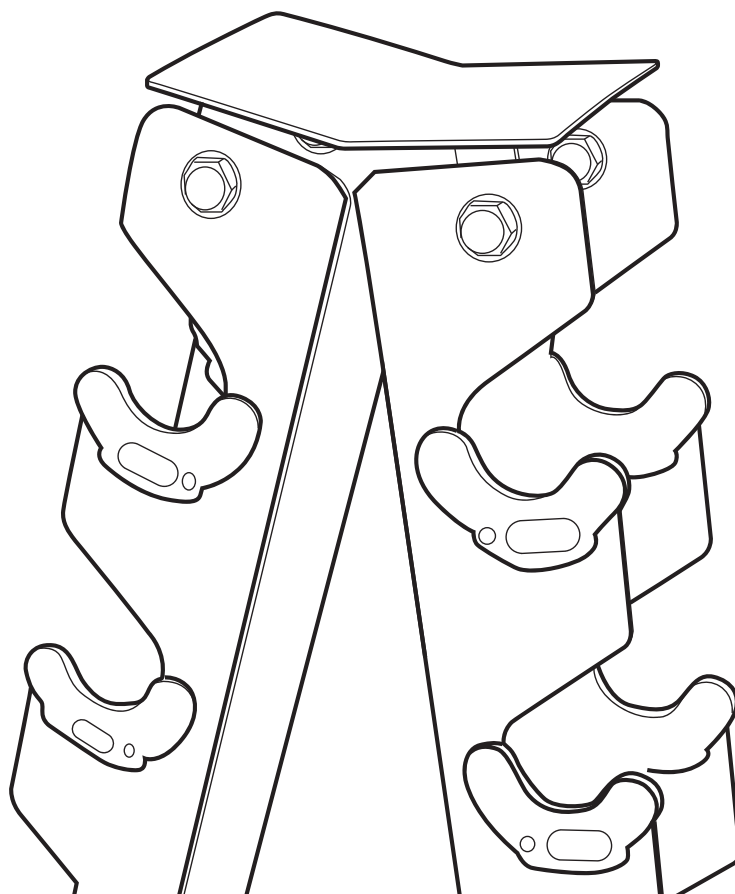

SOPORTE PARA MANCUERNAS
3 - CAPAS / 6 - CAPAS

VISTA DESPIEZADA

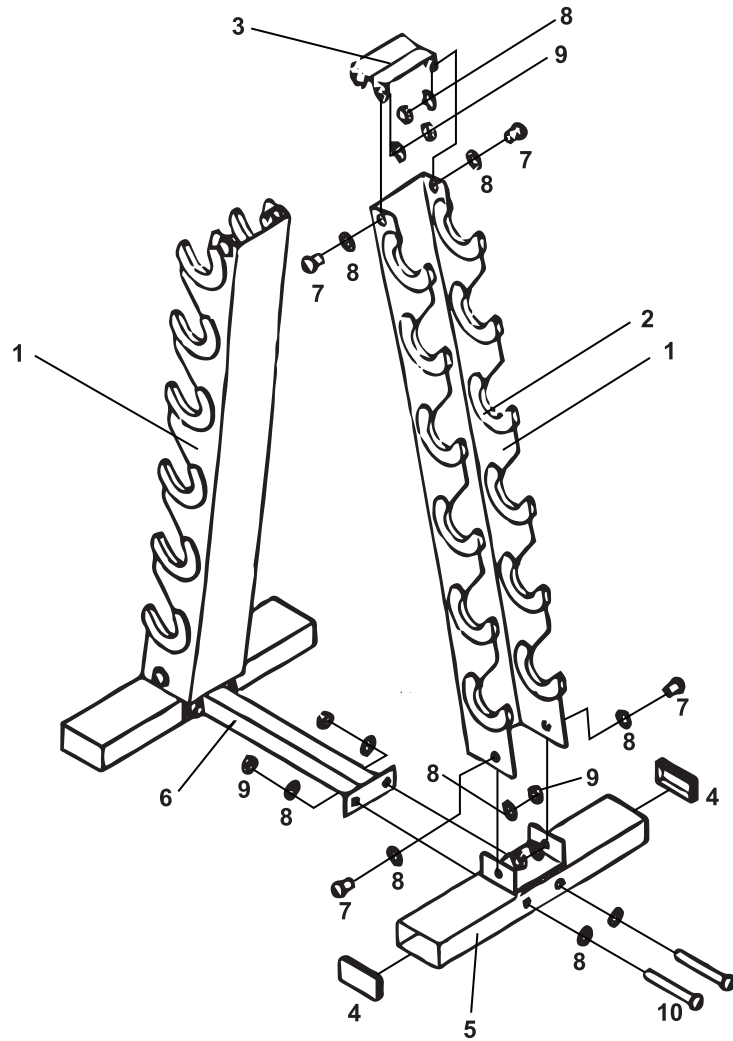

INSTRUCCIONES DE MONTAJE

Nota: Es importante ensamblar el producto en un área limpia, despejada y ordenada. Esto le permitirá mover el producto mientras instala los componentes y reducirá la posibilidad de lesiones durante el montaje. Como con cualquier pieza ensamblada, la alineación correcta es fundamental. Asegúrese de ensamblar los componentes en la secuencia que se indica en este manual.

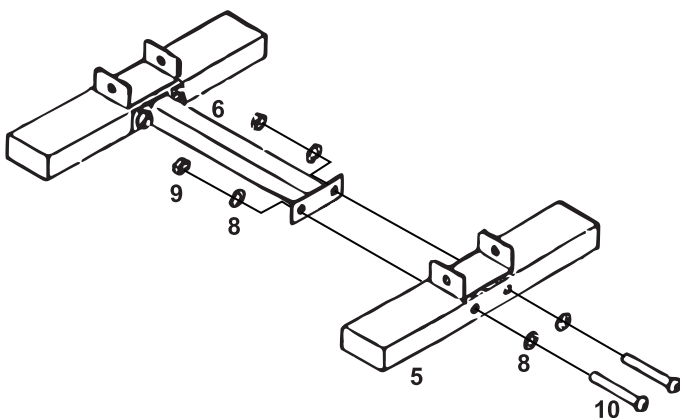

PASO 1:

Conecte los dos soportes del marco (#5) a la base transversal central (#6) con dos pernos (#10), cuatro arandelas (#8) y dos tuercas (#9) a cada lado.

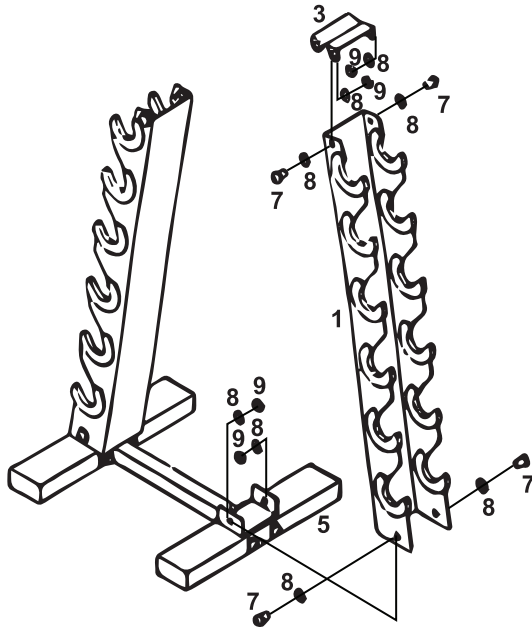

PASO 2:

Inserte los dos marcos principales (#1) en los soportes del marco en U (#5) con dos pernos (#7), cuatro arandelas (#8) y dos tuercas (#9) en cada lado.

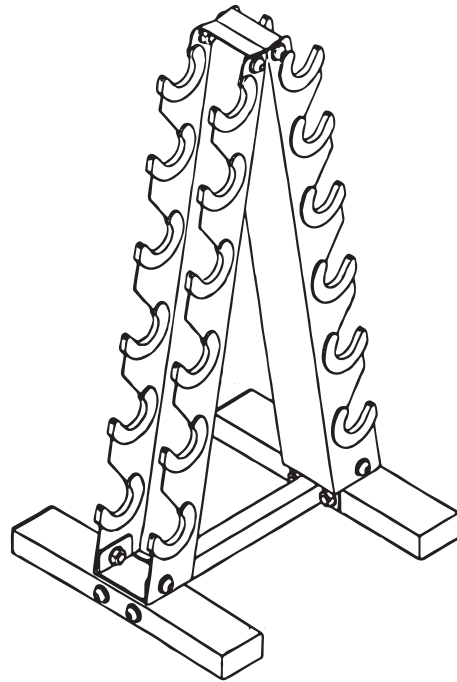

PASO 3:

Coloque la tapa superior (#3) sobre los marcos principales (#1) y fíjelos con cuatro pernos (#7), ocho arandelas (#5) y cuatro tuercas (#9).

MANTENIMIENTO

La seguridad e integridad especificadas para este producto solo se pueden mantener mediante la inspección periódica del equipo para detectar daños y reparaciones. Es responsabilidad exclusiva del usuario/propietario garantizar el mantenimiento regular.

Los componentes desgastados o dañados deben reemplazarse inmediatamente. Deje de usar el equipo hasta que se realicen las reparaciones.

1. Limpie el bastidor con regularidad para evitar la acumulación de polvo.
2. Utilice un paño seco para limpiar los marcos metálicos.
3. Evite los limpiadores ácidos con cloro y los que contengan abrasivos, ya que podrían rayar o dañar el equipo.
4. Compruebe periódicamente que todas las piezas estén bien ajustadas y en buen estado. Si alguna pieza está dañada, no la utilice hasta que sea reemplazada o reparada.
5. Al reemplazar cualquier componente, utilice únicamente las piezas suministradas.

INSTRUCCIONES IMPORTANTES DE SEGURIDAD

ADVERTENCIA: PUEDE CAUSAR LESIONES GRAVES O LA MUERTE SI NO SE USA CON PRECAUCIÓN.

Para reducir el riesgo de lesiones graves, lea las siguientes instrucciones y advertencias y consérvelas para futuras consultas. Antes de comenzar cualquier programa de ejercicios, consulte a su médico. Esto es especialmente importante para personas mayores de 35 años y personas con problemas de salud preexistentes.

Para obtener los mejores resultados y prevenir lesiones, consulte a un profesional del fitness para elaborar un programa de ejercicios completo.

1. Este producto cumple con los estándares de estabilidad de la industria cuando se utiliza para el fin previsto y de acuerdo con las instrucciones proporcionadas.
2. Usar el SOPORTE como soporte al estirar o colocar correas de resistencia, cuerdas u otros medios puede causar lesiones graves.
3. Es responsabilidad del propietario asegurarse de que todos los usuarios estén adecuadamente informados sobre todas las precauciones.
4. Inspeccione el equipo antes de cada uso para detectar desgaste, piezas sueltas y grietas en las uniones soldadas. Si parece inoperante o dañado, NO USE el equipo hasta que esté reparado.
5. Mantenga a los niños y mascotas alejados de este producto en todo momento. Los adolescentes deben estar supervisados.
6. Deje de hacer ejercicio si se siente débil o mareado. Consulte a un médico si experimenta dolor.
7. Always warm-up before and cool-down after weight training.
8. Keep this product indoors, away from moisture and water.
9. Place the rack on a clean, flat, and level surface.
10. The manufacturer is not responsible for any injury or death caused by improper use or improper assembly.
11. Do not use unrecommended accessories or accessory attachments.
12. Make sure all pull-pins are fully engaged and secured in the holes.
13. Make sure there is enough room for safe access and operation.
14. This product is designed and intended for consumer/home use only in an indoor environment. Please do not use it in a commercial, rental, or institutional setting.

LÍMITE DE PESO TOTAL DR6000-6P: 120 KG

INSTRUCCIONES IMPORTANTES DE SEGURIDAD

SEGURIDAD PERSONAL DURANTE EL MONTAJE

Antes de comenzar el montaje, es importante leer y revisar todas las instrucciones de montaje de este manual.

2. Lea cada paso de las instrucciones de montaje y sígalos en orden.
3. Omitir cualquier parte de este manual puede dañar componentes o piezas, y podría tener que empezar de nuevo con el montaje.

PARA INFORMACIÓN SOBRE EL MANTENIMIENTO DE ESTE PRODUCTO:

Conserve este Manual del usuario para futuras consultas al solicitar servicio técnico o piezas. Si tiene alguna pregunta, no dude en contactarnos.

Para una mejor asistencia, proporcione la siguiente información:

1. Número de modelo
2. ID del pedido
3. Número de pieza y descripción

ADVERTENCIA

1. Antes de cada uso, apriete completamente todos los herrajes.
2. Coloque las mancuernas pesadas en la parte inferior y las más ligeras en la parte superior.

HARDWARE



10x60mm (#10) x4



10x16mm (#7) x8



M10(#9) x12



M10(#8) x24

เงื่อนไขการรับประกันสินค้า **GSports GYMOST OMA ALTRON SPORT**

- บริษัท รับประกันสินค้าเกี่ยวกับการชำรุด หรือความบกพร่องที่เกิดจากกระบวนการผลิต สำหรับการใช้งานส่วนบุคคล / ในที่อยู่อาศัย ตามวิธีการใช้งานปกติ โดยจะรับประกันเปลี่ยนสินค้าภายใน 7 วัน นับจากวันที่ได้รับสินค้า
- ในการแจ้งซ่อมลูกค้าต้องแจ้งปัญหาสินค้าโดยละเอียด โดยต้องแสดงบัตรรับประกันที่สมบูรณ์ มีรายละเอียดครบถ้วน (ซึ่งหากบัตรรับประกันไม่ระบุวันที่ซื้อ ท่านต้องมีใบเสร็จรับเงินเพื่อยืนยันวันที่ซื้อ) มิฉะนั้น ทางบริษัทฯ จะถือว่าการรับประกันสิ้นสุด
- เงื่อนไขในการซ่อม
 - ฟรีค่าบริการซ่อม เป็นระยะเวลา 1 ปี
 - กรณีหมดระยะเวลาประกัน ลูกค้าต้องนำสินค้าเข้ารับบริการที่บริษัท การบริการนอกสถานที่จะมีค่าใช้จ่าย เริ่มต้น 800 บาท (กรุงเทพและปริมณฑล) และเริ่มต้น 1500 บาท (ต่างจังหวัด) ตามประเภทสินค้าและระยะทาง ไม่รวมค่าอะไหล่
- ในกรณีที่บัตรรับประกันสูญหาย ทางบริษัท ขอสงวนสิทธิ์ที่จะไม่ออกใบใหม่ให้ และถือว่าการรับประกันสิ้นสุด
- บริษัทฯ จะไม่รับผิดชอบต่อความเสียหายซึ่งเกิดจากกรณีดังต่อไปนี้
 - อุบัติเหตุจากการใช้งานผิดวิธี เพิกเฉย ละเลย หรือใช้งานนอกเหนือจากที่ระบุในคู่มือใช้งาน
 - ความเสียหายที่เกิดจากการซ่อมแซม หรือดัดแปลงแก้ไขโดยตัวผู้ใช้งาน โดยไม่ได้รับการแนะนำจากช่าง หรือแก้ไขโดยบุคคลภายนอกที่ไม่ได้รับความเห็นชอบจากบริษัทฯ
 - ความเสียหายเกิดจากภัยธรรมชาติ เช่น ไฟฟ้า ฟ้าผ่า อัคคีภัย อุทกภัย สัตว์ แมลง และอุบัติเหตุ หรือใช้ในสภาพแรงดันไฟฟ้าไม่ได้มาตรฐาน
 - พ้นระยะประกัน หรือไม่มีบัตรรับประกัน/หลักฐานระบุวันที่ซื้อ มาแสดงต่อเจ้าหน้าที่
 - นำไปใช้ในเชิงพาณิชย์ พิเศษ พื้นที่สาธารณะ
 - การใช้งานในพื้นที่หรือบริเวณที่เสี่ยงต่อความเสียหายของตัวเครื่อง เช่น ตากแดด ตากฝน ร้อนจัด ชื้นจัด ฯลฯ
- บัตรรับประกันนี้มีผลบังคับใช้เฉพาะในประเทศไทยเท่านั้น
- หมายเลขเครื่อง SERIAL NUMBER บนตัวสินค้าและบัตรรับประกันต้องตรงกัน

ข้อควรปฏิบัติ

- เมื่อร้านค้าออกใบรับประกันให้แก่ท่านแล้ว โปรดตรวจสอบรายละเอียดให้ถูกต้อง
- กรุณาจัดส่งบัตรรับประกันฉบับส่งคืนบริษัทฯ มายังบริษัททางไปรษณีย์ หรือผ่านตัวแทนผู้รับผิดชอบ

ตารางระยะเวลาประกัน **GSports GYMOST OMA ALTRON SPORT**

ประเภทอะไหล่	ระยะเวลาประกัน
โครงสร้างหลัก	1 ปี
ฟลักซ์บอร์ด กรอบ ฐานรองพลาสติกต่างๆ	ไม่รับประกัน (หลังจากตรวจสอบสินค้าในสภาพสมบูรณ์)

โปรดลงทะเบียนการรับประกันสินค้าตาม QR CODE ด้านล่าง และโปรดเก็บรักษาบัตรรับประกันนี้ไว้แสดงต่อศูนย์บริการ โดยไม่ต้องส่งคืนบริษัท เพื่อขอใช้สิทธิ์การรับประกันสินค้าภายใต้เงื่อนไขของบริษัทฯ

Please register your product online via the QR code below.

Please keep this warranty card as evidence to make claim to service center, if required.



สำหรับลงทะเบียนรับประกันสินค้า

For warranty registration

